

# Karta katalogowa firmy Z.E.Ch. IGLOO, grupa: Witryny cukiernicze



**MARTA W**

Typ: *MARTA 1.3W*

Kod: MA101



Management Service  
**ISO 9001: 2000**

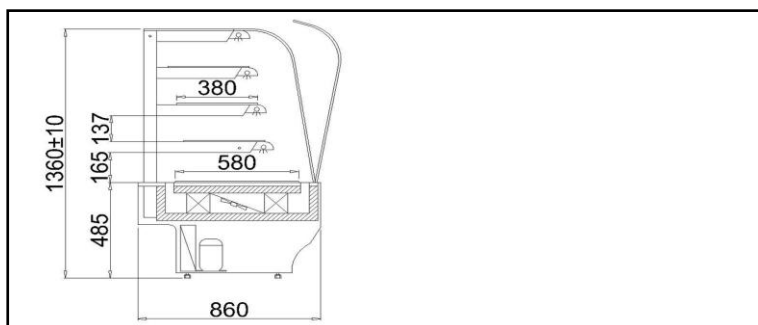

## STANDARD

- urządzenie przystosowane do łączenia w ciągi
- agregat chłodniczy wewnętrzny
- obudowa drewniana - możliwość wyboru koloru (wzornik IGLOO)
- profile aluminiowe - możliwość wyboru koloru srebrny / złoty
- elektroniczny regulator temperatury z cyfrowym wyświetlaczem
- chłodzenie dynamiczne
- odszranianie automatyczne
- automatyczne odparowanie kondensatu
- alarm dźwiękowy informujący o zanieczyszczeniu skraplacza lub zablokowaniu pracy wentylatora\*
- system kontroli wilgotności
- nawiew ciepłego powietrza na szybę frontową
- szyba frontowa wysoka, gięta, uchylna
- świetlówka „cukiernicza”
- oświetlenie każdej półki
- tylne drzwi przesuwne z szybą zespoloną samozamykające
- izolacja z ekologicznej pianki poliuretanowej
- nóżki służące do wypoziomowania urządzenia
- taca mała
- taca duża

## Kolorystyka

### Kolorystyka drewna



### Kolorystyka profili aluminiowych



KOLOR WG WZORNIKA IGLOO

## Parametry techniczne

Czynnik chłodniczy	R507
Długość z bokami [mm]	1400
Głębokość [mm]	860
Grubość boku [mm]	40
Moc chłodnicza [W]	793
Moc znamionowa [W]	803
Moc znamionowa oświetlenia [W]	108
Napięcie znamionowe [V]	230/50Hz
Obciążenie półki [kg/mb]	10
Pojemność użytkowa [dm <sup>3</sup> ]	440
Powierzchnia chłodzona półek [m <sup>2</sup> ]	2,1
Temperatura odparowania To [°C]	-10
Waga urządzenia [kg]	250
Wysokość [mm]	1360+/-10
Zakres temperatur [°C]	+4/+15
Zużycie energii elektrycznej [kWh/24h]	13,2

## Dodatkowe opcje do wyboru

- urządzenie przystosowane pod zabudowę indywidualną
- możliwość zasilania agregatem zewnętrznym
- rejestrator temperatury + oprogramowanie\*

-Temperatura otoczenia + 25 °C, wilgotność powietrza 65% -Zastrzega się prawo do zmian bez uprzedzenia \* -tylko przy zastosowaniu termostatu IGLOO

Zakład Elektromechaniki Chłodniczej "IGLOO"

32-700 Bochnia, ul. Kazimierza Wielkiego 13

tel.: +48 14/ 662 19 10, fax: +48 14/ 662 19 12, e-mail: info@igloo.com.pl

